

## 产品参数表

### 产品特性

# XS218BLNAL2C

直径M18电感式接近传感器，感应距离8mm，NPN常开输出，12..24VDC电源，2m电缆



### 主要信息

产品系列	Telemecanique Inductive proximity sensors XS
系列号	一般用途
传感器类型	电感式接近传感器
传感器名称	XS2
传感器外形	M18圆柱型
尺寸	53 mm
本体类型	固定式
机柜材料	镀镍黄铜
输出信号类型	离散
接线技术	3-线
额定感应距离	8 mm
固态输出功能	1 NO
固态输出类型	NPN
电气连接	电缆
电缆长度	2 m
额定电源电压 [Us]	12..24 V 直流 和 逆相保护
开关能力以 mA	<= 200 mA 和 过载和短路保护
IP 保护等级	IP67 conforming to IEC 60529

### 补充信息

ISO 纱线	M18 x 1
探测面	正前
探测器暗装验收	非埋入式安装
材料	金属
前板材料	PBT
动作范围	0...6.4 mm
行程差	Sr的1...15%
输出类型	直流
电缆构成	3 x 0.14 mm <sup>2</sup>
导线绝缘材料	PVC
LED状态	输出状态: LED (黄)
电源电压范围	10...36 V 直流
开关频率	<= 500 Hz
Maximum voltage drop	<2 V (闭合)
电流消耗	<= 10 mA 无负荷
Maximum delay first up	15 ms
Maximum delay response	0.1 ms
Maximum delay recovery	1 ms
标识	CE
螺纹长度	33 mm
高度	18 mm
宽度	53 mm
净重	0.015 kg

## 环境

运行温度	-25...70 °C
贮存环境温度	-40...85 °C
抗振动	25 gn 振幅 = +/- 2 mm (f = 10...55 Hz) 符合 IEC 60068-2-6
抗冲击	50 gn 适用 11 ms 符合 IEC 60068-2-27

## 包装单位

Unit Type of Package 1	PCE
Number of Units in Package 1	1
Package 1 Height	1.5 cm
Package 1 Width	11.5 cm
Package 1 Length	11.5 cm
Package 1 Weight	105 g
Unit Type of Package 2	CAR
Number of Units in Package 2	36
Package 2 Height	15 cm
Package 2 Width	30 cm
Package 2 Length	40 cm
Package 2 Weight	5.4 kg
Unit Type of Package 3	S02
Number of Units in Package 3	36
Package 3 Height	15 cm
Package 3 Width	29.9 cm
Package 3 Length	39.8 cm
Package 3 Weight	4.128 kg

## 产品参数表

### 尺寸图

#### 尺寸

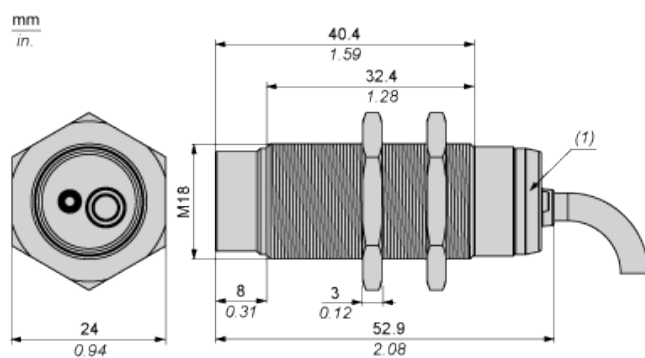

(1) LED 指示灯

## 安装和间隙

### 最小安装距离

并排安装

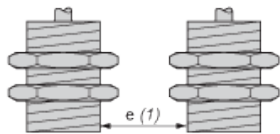

$e (1) \geq 32 \text{ 毫米} / 1.26 \text{ 英寸}$

面对面安装

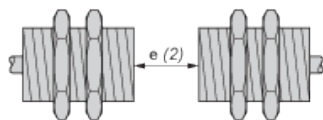

$d \geq 56 \text{ 毫米} / 2.20 \text{ 英寸}$   
 $h \geq 16 \text{ 毫米} / 0.63 \text{ 英寸}$

$e (2) \geq 96 \text{ 毫米} / 3.78 \text{ 英寸}$

面对金属物体安装

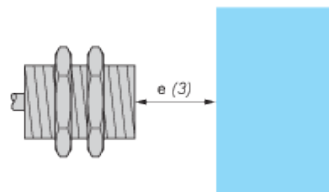

$e (3) \geq 24 \text{ 毫米} / 0.94 \text{ 英寸}$

安装在金属支架中

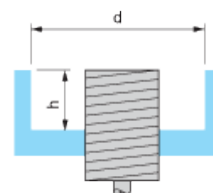

## 产品参数表

### 接线

### 接线图

NPN

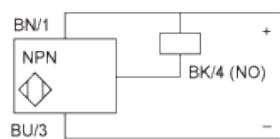

BU : 蓝色  
BN : 棕色  
BK : 黑色

### 性能曲线

### 性能曲线

标准钢制目标物 : 24x24x1 毫米

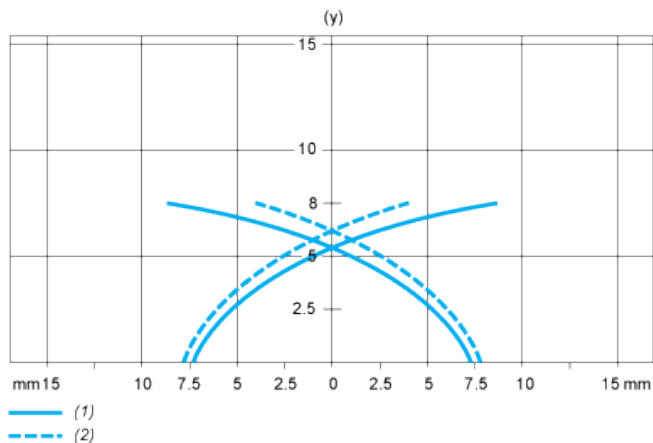

- (1) 直接感应点
- (2) 旁侧感应点 (物体从旁侧靠近)
- (y) 感应距离 (毫米)