



主要信息

产品系列	OsiSense XC
系列号	基本
产品类型	限位开关
应用领域	轻型
产品短名	XCJ
本体类型	固定式
操纵头类型	直动式头部
材料	塑料和金属
固定模式	由本体
操作头运动	线性
操作头类型	弹簧返回,滚轮直动式 不锈钢
开关触发	末端
方法类型	横向运动, 单向
电气连接	螺钉夹端子
电缆进线孔	1个灵活橡胶电缆套, 电缆外径: 8.5...10.5 mm
极数	1
触点动作	瞬动
强制打开	无
最大跳闸力	4 N

补充信息

触线绝缘形式	C
最小释放力	0.98 N
最小制动速度	0.01 mm/s
最大操动速度	0.5 m/s
最大运行速率	120 次/分钟
触线规定牌号	A300, AC (Ue = 240 V), Ie = 10 A, lthe = 10 A 符合 IEC 60947-5-1 R300, DC (Ue = 220 V), Ie = 0.3 A 符合 IEC 60947-5-1
Maximum resistance across terminals	25 MΩ
额定冲击耐受电压 [Uimp]	4 kV conforming to IEC 60664
电气寿命	800000 次, AC, 10 A, 220 V
机械寿命	10000000 次
宽度	22 mm
高度	79 mm
深度	70 mm
净重	0.093 kg
ISO n°1端子	(NO-NC-C)OF

环境

抗冲击	10 gn 适用 11 ms 符合 IEC 60068-2-27
抗振动	+/- 3 mm (f= 10...55 Hz) 符合 IEC 60068-2-6
IP 保护等级	IP40 conforming to IEC 60529
电击保护级别	Class II 符合 IEC 60947-5-1
运行温度	-25...70 °C
贮存环境温度	-40...70 °C
标识	CE CCC
符合标准	IEC 60947-5-1 GB 14048.5

包装单位

Unit Type of Package 1	PCE
Number of Units in Package 1	1
Package 1 Height	2.000 cm
Package 1 Width	7.000 cm
Package 1 Length	7.500 cm
Package 1 Weight	94.000 g
Unit Type of Package 2	BB1
Number of Units in Package 2	10
Package 2 Height	8.000 cm
Package 2 Width	8.500 cm
Package 2 Length	22.000 cm
Package 2 Weight	994.000 g
Unit Type of Package 3	S03
Number of Units in Package 3	150
Package 3 Height	30.000 cm
Package 3 Width	30.000 cm
Package 3 Length	40.000 cm
Package 3 Weight	15.329 kg

产品参数表

尺寸图

尺寸

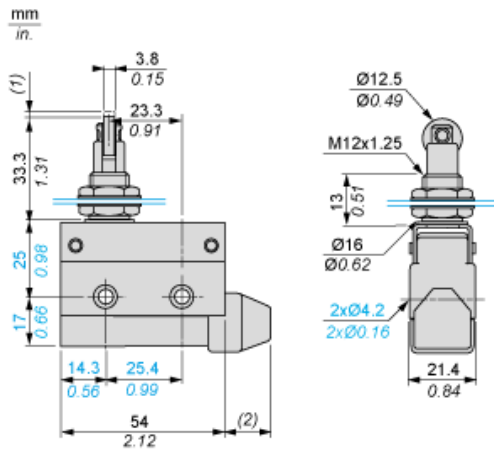

- (1) : 2 毫米 (最大值) / 0.07 英寸 (最大值)
(2) : 16.5 毫米 (最大值) / 0.64 英寸 (最大值)

接线

连接和图解

技术说明

接线图

单极 1 C/O



操作类型以及功能图、行程距离

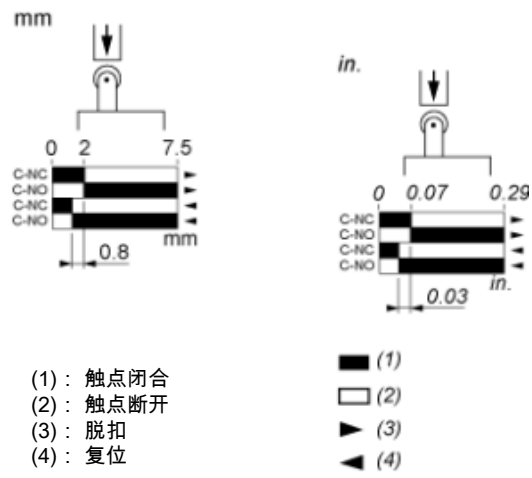

安装和间隙

安装和固定

推荐

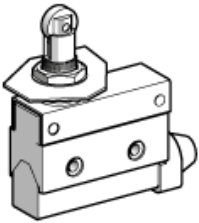

需避免

